

# 物料規格說明

料 號	Y1.KT.0009.LO	原廠編號	
英文品名	VISOR OF TOD		
中文品名	TOD 遮陽板總成		
詳細規格	<p>組成說明：</p> <p>一、 TOD 遮陽板本體(厚 5mm)：1 件</p> <p>(一)材質：高密度聚乙烯(HDPE)</p> <p>(二)顏色：黑色，不透光</p> <p>(三)尺寸(長*寬*厚)：700*200*5(mm)</p>		

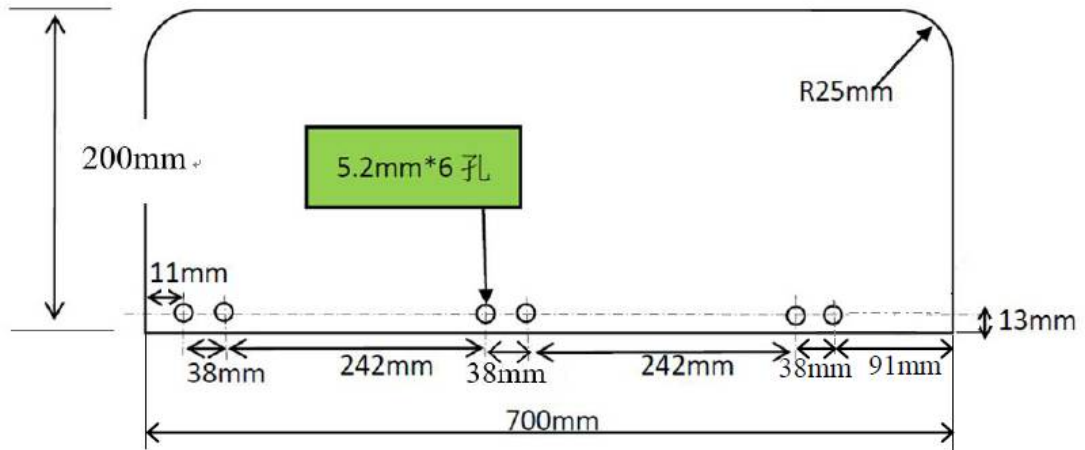

一般公差(mm)		
> 0.5	- ≤ 3	±0.1
> 3	- ≤ 6	±0.2
> 6	- ≤ 30	±0.5
> 30	- ≤ 120	±0.8
> 120	- ≤ 315	±1.2
> 315	- ≤ 1000	±2

詳細規格

二、 不銹鋼(SUS304)墊片(厚 2mm)：6 片  
 外觀尺寸：長 60 x 寬 20 (mm)，厚度:2 (mm)

一般公差 (mm)		
> 0.5	- ≤ 3	±0.1
> 3	- ≤ 6	±0.2
> 6	- ≤ 30	±0.5
> 30	- ≤ 120	±0.8
> 120	- ≤ 315	±1.2
> 315	- ≤ 1000	±2

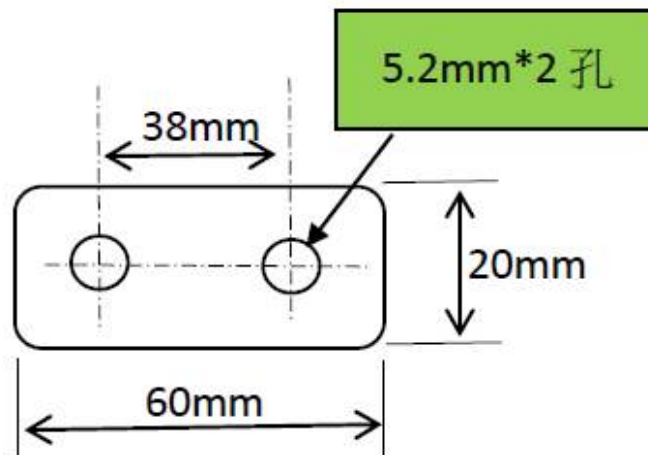

三、 不銹鋼(SUS304)L 型角鐵(厚 3mm)：3 件

(一)外觀尺寸：長 60x 寬 20x 高 50(mm)，厚度:3 (mm)

(二)50x60(mm)面鎖固 2 支 M5 螺栓柱後，於螺栓背面進行全周銲接固定。

一般公差 (mm)		
> 0.5	- ≤ 3	±0.1
> 3	- ≤ 6	±0.2
> 6	- ≤ 30	±0.5
> 30	- ≤ 120	±0.8
> 120	- ≤ 315	±1.2
> 315	- ≤ 1000	±2

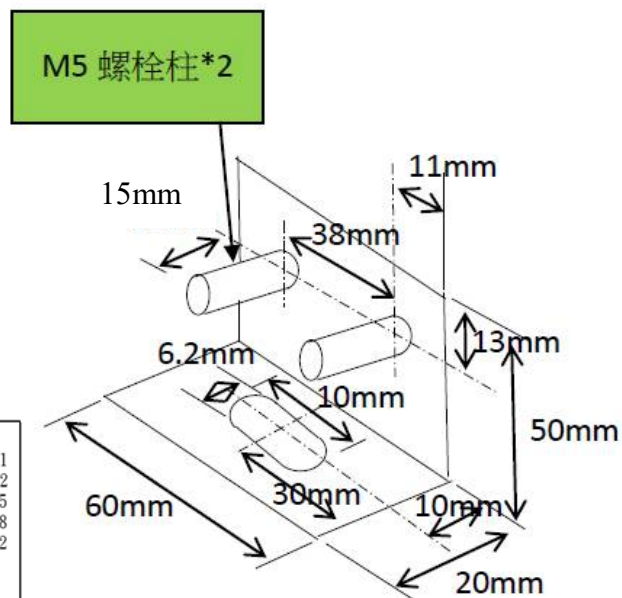

詳細規格

四、阻尼式鉸鍊(規格:阻尼扭力數值:12kgf-cm±15%)：3 件

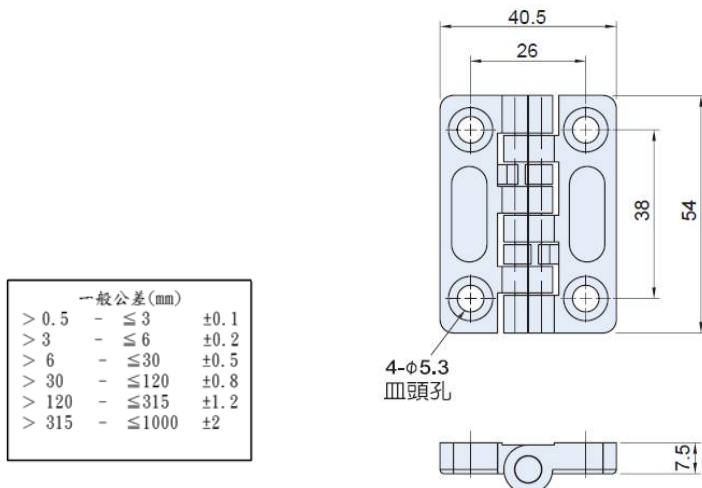

五、配件表：

項次	項目	數量
1	M5 不鏽鋼螺栓(長 20mm(不含頭))	7
2	M5 不鏽鋼螺栓(長 25mm(不含頭))	4
3	M5 帶帽不鏽鋼螺帽(高 4 mm)	13
4	M5 鎖固用墊片	15

※圖片僅供參考，廠商所交財物須能正常安裝於電聯車手動駕控面盤使用為主。

驗收方式

- 1、外觀檢查：
- (1) 比對廠商所交財物外觀、規格是否符合契約規定。
  - (2) 允收標準：廠商所交財物外觀須無缺陷，規格須符合契約規定。
- 2、測試：機關依下列規定執行測試，測試時程不列入履約期限。
- (1) 測試數量：8 組
  - (2) 測試方法：將廠商所交財物安裝於環狀線電聯車駕駛室，完成安裝後進行功能測試。
  - (3) 測試地點：機關指定地點。
  - (4) 允收標準：
- A、測試：廠商所交財物應能正常使用（無須額外加工或增購其他零配件），且實際裝配後能正常開合，無干涉情形。
- B、有瑕疵或異常之情況：驗收及複驗有瑕疵或異常之不合格數量達 1 組以上，則該項所交財物全數退回改正，重新交貨後再行驗收，複驗時抽樣數量為原抽樣數量 2 倍，複驗結果仍有不合格情形時，抽樣數量為前次抽樣數量 2 倍。複驗抽樣上限數量以採購數量為限。

需求單位

環運處車輛廠

申請人

嚴婉綺

聯絡電話

02-22181833#8255