

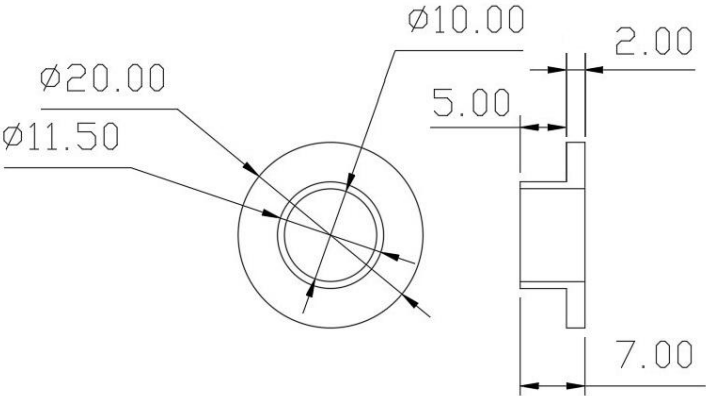

物料規格說明

項次:1

料 號	51.EB.0014.L0	原廠編號	
英文品名	INSULATING GASKET		
中文品名	絕緣墊片		
詳細規格	<p>1. 材質: POLYOXYMETHYLENE</p> <p>2. 高度: 7mm±1mm</p> <p>3. 最大外徑: 20mm 最小內徑: 10mm</p>  <p>圖 1：絕緣墊片尺寸示意圖(高度公差±1mm，其餘公差±0.5mm)</p>  <p>圖 2：絕緣墊片</p> <p>註：圖片僅供參考，實際以符合現場使用為準。</p>		

物料規格說明

項次:1

驗收方式	<p>1、外觀檢查：</p> <p>(1) 比對廠商所交財物外觀、規格是否符合契約規定。</p> <p>(2) 允收標準：廠商所交財物外觀須無缺陷，規格須符合契約規定。</p> <p>2、測試：機關依下列規定執行測試。</p> <p>(1) 測試數量：2 件。</p> <p>(2) 測試方法：將廠商所交財物使用游標卡尺進行量測。</p> <p>(3) 測試地點：機關指定之地點。</p> <p>(4) 允收標準：</p> <p>A、測試：廠商所交財物須符合詳細規格表所標示之尺寸。</p> <p>B、有瑕疵或異常之情況：</p> <p>(A) 驗收及複驗有瑕疵或異常之不合格數量達<u>1</u>件以上，則該項所交財物全數退回改正，重新交貨後再行驗收，複驗時抽樣數量為<u>原抽樣數量 2 倍</u>，複驗結果仍有不合格情形時，抽樣數量為<u>前次抽樣數量 2 倍</u>。複驗抽樣上限數量以<u>採購數量為限</u>。</p> <p>(B) 其瑕疵或異常之情況未達前述數量時，僅將原驗收不合格之財物退回改正，重新交貨後就原驗收不合格之財物再行驗收。</p>				
需求單位	車輛處車輛二廠土城場	申請人	陳柏億	聯絡電話	02-22753520 分機：3017

物料規格說明

項次:2

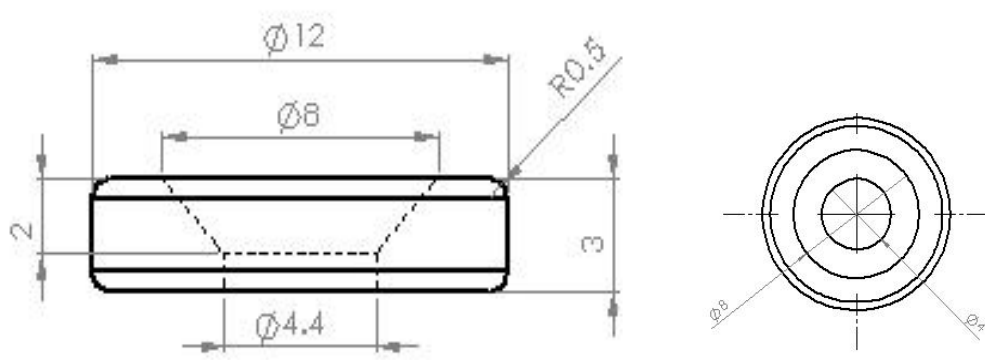
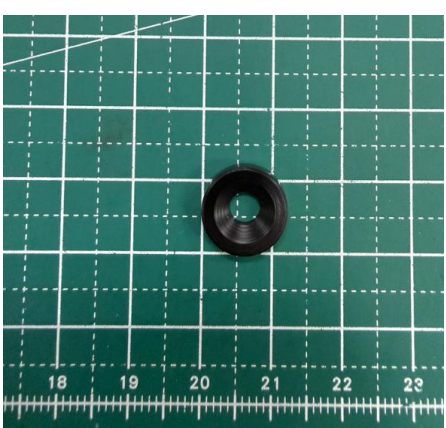
料號	35.25.1009.L0	原廠編號	
英文品名	COUNTERSUNK CYLINDRICAL WASHER		
中文品名	皿頭圓柱墊片		
詳細規格	<p>1. 材質:POM 2. 外徑:12mm 3. 厚度:3mm±1mm 4. 包裝方式:100件/包。</p>  <p>圖一、皿頭圓柱墊片尺寸示意圖(厚度公差±1mm，其餘公差±0.5mm)</p>  <p>圖二、皿頭圓柱墊片</p> <p>註：圖片僅供參考，實際以符合現場使用為準。</p>		

物料規格說明

項次:2

驗收方式	<p>1、外觀檢查：</p> <p>(1) 比對廠商所交財物外觀、規格是否符合契約規定。</p> <p>(2) 允收標準：廠商所交財物外觀須無缺陷，規格須符合契約規定。</p> <p>2、測試：機關依下列規定執行測試。</p> <p>(1) 測試數量：2 件。</p> <p>(2) 測試方法：將廠商所交財物使用游標卡尺進行量測。</p> <p>(3) 測試地點：機關指定之地點。</p> <p>(4) 允收標準：</p> <p>A、測試：廠商所交財物須符合詳細規格表所標示之尺寸。</p> <p>B、有瑕疵或異常之情況：</p> <p>(A) 驗收及複驗有瑕疵或異常之不合格數量達<u>1</u>件以上，則該項所交財物全數退回改正，重新交貨後再行驗收，複驗時抽樣數量為<u>原抽樣數量 2 倍</u>，複驗結果仍有不合格情形時，抽樣數量為<u>前次抽樣數量 2 倍</u>。複驗抽樣上限數量以採購數量為限。</p> <p>(B) 其瑕疵或異常之情況未達前述數量時，僅將原驗收不合格之財物退回改正，重新交貨後就原驗收不合格之財物再行驗收。</p>				
需求單位	車輛處車輛二廠	申請人	劉楷祺	聯絡電話	02-22753520#6181