

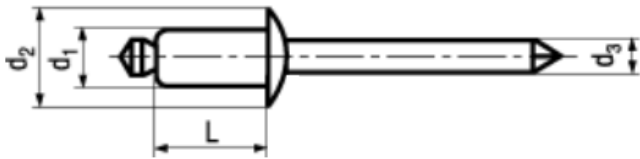
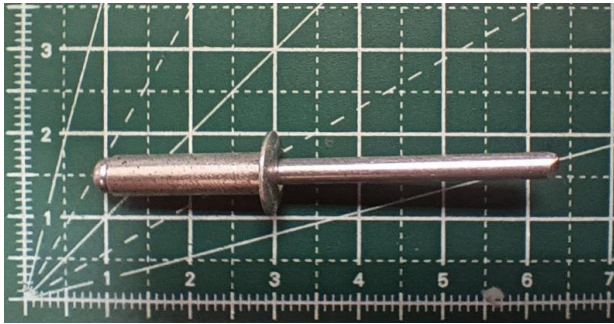

物料規格說明

項次:1

料號	93.02.0223.L0	原廠編號	
英文品名	RIVET		
中文品名	拉釘		
詳細規格	<p>1. 鉚釘部份尺寸：直徑 4.8mm*長 16.5mm，適用板厚 9mm 以上，材質，整支材質均為鋁合金。</p> <p>2. 包裝方式:100 件/包。</p> <div style="border: 1px solid black; padding: 5px; width: fit-content; margin: 10px 0;"> <p>材質：鋁合金 d1：4.8±0.1mm d2：9.5±0.3mm d3：2.64±0.1mm L：16.5±0.5mm</p> </div>   <p>※圖片僅供參考，以現場樣品為主，並符合實際安裝使用。</p>		
驗收方式	<p>1、外觀檢查：</p> <p>(1) 檢視廠商所交財物外觀及規格是否符合訂購單規定。</p> <p>(2) 允收標準：</p> <p>A、廠商所交財物外觀須無缺陷，規格須符合訂購單規定。</p> <p>B、有瑕疵或異常之情況，則該項所交財物僅就不合格數量退回改正，俟不合格財物重新交貨後再行驗收。</p> <p>2、測試：</p> <p>(1) 測試數量：2 件。</p> <p>(2) 測試方法：將廠商所交財物安裝於 321 型電聯車煞車卡鉗進行安裝比對。</p> <p>(3) 測試地點：機關指定之機廠或地點。</p> <p>(4) 允收標準：</p> <p>A、測試：廠商所交財物可正常安裝於 321 型電聯車煞車卡鉗，無需額外加工或增購零配件。</p> <p>B、有瑕疵或異常之情況：驗收及複驗有瑕疵或異常之情形，則該項所交財物全數退回改正，重新交貨後再行驗收，複驗時抽樣數量為<u>原抽樣數量 2 倍</u>，複驗結果仍有不合格情形時，抽樣數量為<u>前次抽樣數量 2 倍</u>。複驗抽樣上限數量以採購數量為限。</p>		
需求單位	車輛處車輛二廠	申請人	李映謙 聯絡電話 (02)22753520 轉 6283

物料規格說明

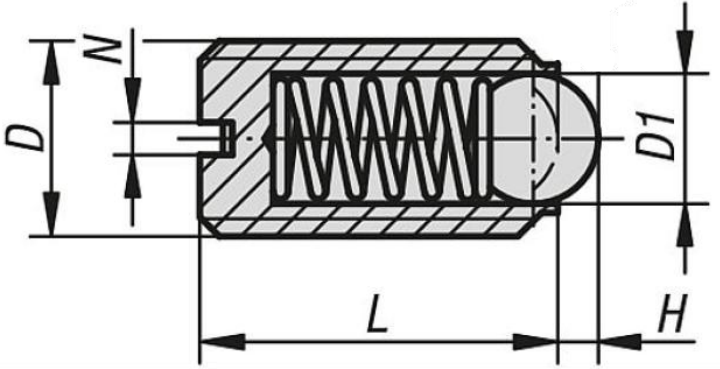
項次:2

料號	51.DS.1035.L0	原廠編號											
英文品名	SLOTTED BALL SPRING PLUNGER												
中文品名	一字型滾珠彈簧柱塞												
詳細規格	<p>1. 螺紋規格：M8 x 1.25(螺距) (公制螺紋)。</p> <p>2. 總長度：16mm±0.3mm。</p> <p>3. 鋼珠直徑：5.0mm±0.2mm。</p> <p>4. 材質：不鏽鋼(SUS-304)。</p> <p>5. 鋼珠突出量：1.5mm±0.1mm。</p> <p>6. 一字型槽寬度：1.2mm±0.1mm。</p> <p>7. 需附配件：</p> <p>(1)M8 塑膠尼龍平墊圈，材質：尼龍，每組數量1件。</p> <p>(2)M8 六角螺帽，材質：不銹鋼，每組數量1件。</p> <p>8. 包裝方式:100件/包。</p>												
 <table border="1" style="margin: 10px auto; border-collapse: collapse;"> <thead> <tr style="background-color: #cccccc;"> <th>D</th> <th>D1</th> <th>H</th> <th>L</th> <th>N</th> </tr> </thead> <tbody> <tr> <td>M8</td> <td>5</td> <td>1,5</td> <td>16</td> <td>1,2</td> </tr> </tbody> </table>				D	D1	H	L	N	M8	5	1,5	16	1,2
D	D1	H	L	N									
M8	5	1,5	16	1,2									
<p>圖 1、一字型滾珠彈簧柱塞示意圖</p> 													
<p>圖 2、配件</p> <p>※圖片僅供參考，以現場樣品為主，並符合實際安裝使用。</p>													

物料規格說明

項次:2

驗收方式	<p>1、外觀檢查：</p> <p>(1) 檢視廠商所交財物外觀及規格是否符合訂購單規定。</p> <p>(2) 允收標準：</p> <p>A、廠商所交財物外觀須無缺陷，規格須符合訂購單規定。</p> <p>B、有瑕疵或異常之情況，則該項所交財物僅就不合格數量退回改正，俟不合格財物重新交貨後再行驗收。</p> <p>2、測試：</p> <p>(1) 測試數量：2 件。</p> <p>(2) 測試方法：將廠商所交財物安裝於 321 或 341 型電聯車電氣隔離開關進行安裝比對。</p> <p>(3) 測試地點：機關指定之機廠或地點。</p> <p>(4) 允收標準：</p> <p>A、測試：廠商所交財物可正常安裝於 321 或 341 型電聯車電氣隔離開關，無需額外加工或增購零配件。</p> <p>B、有瑕疵或異常之情況：驗收及複驗有瑕疵或異常之情形，則該項所交財物全數退回改正，重新交貨後再行驗收，複驗時抽樣數量為<u>原抽樣數量 2 倍</u>，複驗結果仍有不合格情形時，抽樣數量為<u>前次抽樣數量 2 倍</u>。複驗抽樣上限數量以採購數量為限。</p>				
需求單位	車輛處車輛二廠	申請人	李映謙	聯絡電話	(02)22753520 轉 6283

物料規格說明

項次:3

料 號	51.DS.1034.L0	原廠編號	
英文品名	PHILLIPS HRAD SCREW		
中文品名	十字型皿頭螺絲		
詳細規格	<p>1. 螺紋規格：M4 x 0.7(螺距) (公制螺紋)。</p> <p>2. 總長度：40mm±0.5mm。</p> <p>3. 規範：DIN 965。</p> <p>4. 材質：碳鋼鍍鋅。</p> <p>5. 需附配件：</p> <p>(1)M4 六角螺帽(符合 ISO 4032 規範)，材質：不銹鋼，每組數量 1 件。</p> <p>(2)M4 彈簧墊圈(符合 ISO 7090 規範)，材質：不銹鋼，每組數量 1 件。</p> <p>6. 包裝方式:100 件/包。</p>		
			
圖 1、十字型皿頭螺絲			
			
圖 2、配件			
※圖片僅供參考，以現場樣品為主，並符合實際安裝使用。			

物料規格說明

項次:3

驗收方式	<p>1、外觀檢查：</p> <p>(1) 檢視廠商所交財物外觀及規格是否符合訂購單規定。</p> <p>(2) 允收標準：</p> <p>A、廠商所交財物外觀須無缺陷，規格須符合訂購單規定。</p> <p>B、有瑕疵或異常之情況，則該項所交財物僅就不合格數量退回改正，俟不合格財物重新交貨後再行驗收。</p> <p>2、測試：</p> <p>(1) 測試數量：2 件。</p> <p>(2) 測試方法：將廠商所交財物安裝於 321 或 341 型電聯車電氣隔離開關進行安裝比對。</p> <p>(3) 測試地點：機關指定之機廠或地點。</p> <p>(4) 允收標準：</p> <p>A、測試：廠商所交財物可正常安裝於 321 或 341 型電聯車電氣隔離開關，無需額外加工或增購零配件。</p> <p>B、有瑕疵或異常之情況：驗收及複驗有瑕疵或異常之情形，則該項所交財物全數退回改正，重新交貨後再行驗收，複驗時抽樣數量為<u>原抽樣數量 2 倍</u>，複驗結果仍有不合格情形時，抽樣數量為<u>前次抽樣數量 2 倍</u>。複驗抽樣上限數量以採購數量為限。</p>				
需求單位	車輛處車輛二廠	申請人	李映謙	聯絡電話	(02)22753520 轉 6283

物料規格說明

項次:4

料 號	51.PM.1011.L0	原廠編號	
英文品名	CONTACT POST COTTER PIN		
中文品名	接觸柱插銷		
詳細規格	<p>1. 材質：碳鋼鍍鋅。 2. 標準：ISO1234。 3. 線徑：1.5mm±0.1mm (1/16")。 4. 短邊長：12mm±0.3mm，長邊長：15mm±0.3mm。 5. 包裝方式:100 件/包。</p>  <p>※圖片僅供參考，以現場樣品為主，並符合實際安裝使用。</p>		
驗收方式	<p>1、外觀檢查：</p> <p>(1) 檢視廠商所交財物外觀及規格是否符合訂購單規定。</p> <p>(2) 允收標準：</p> <p>A、廠商所交財物外觀須無缺陷，規格須符合訂購單規定。</p> <p>B、有瑕疵或異常之情況，則該項所交財物僅就不合格數量退回改正，俟不合格財物重新交貨後再行驗收。</p> <p>2、測試：</p> <p>(1) 測試數量：2 件。</p> <p>(2) 測試方法：將廠商所交財物安裝於 321 型電聯車主控制器進行安裝比對。</p> <p>(3) 測試地點：機關指定之機廠或地點。</p> <p>(4) 允收標準：</p> <p>A、測試：廠商所交財物可正常安裝於 321 型電聯車主控制器，無需額外加工或增購零配件。</p> <p>B、有瑕疵或異常之情況：驗收及複驗有瑕疵或異常之情形，則該項所交財物全數退回改正，重新交貨後再行驗收，複驗時抽樣數量為<u>原抽樣數量 2 倍</u>，複驗結果仍有不合格情形時，抽樣數量為<u>前次抽樣數量 2 倍</u>。複驗抽樣上限數量以採購數量為限。</p>		
需求單位	車輛處車輛二廠	申請人	李映謙
		聯絡電話	(02)22753520 轉 6283

物料規格說明

項次:5

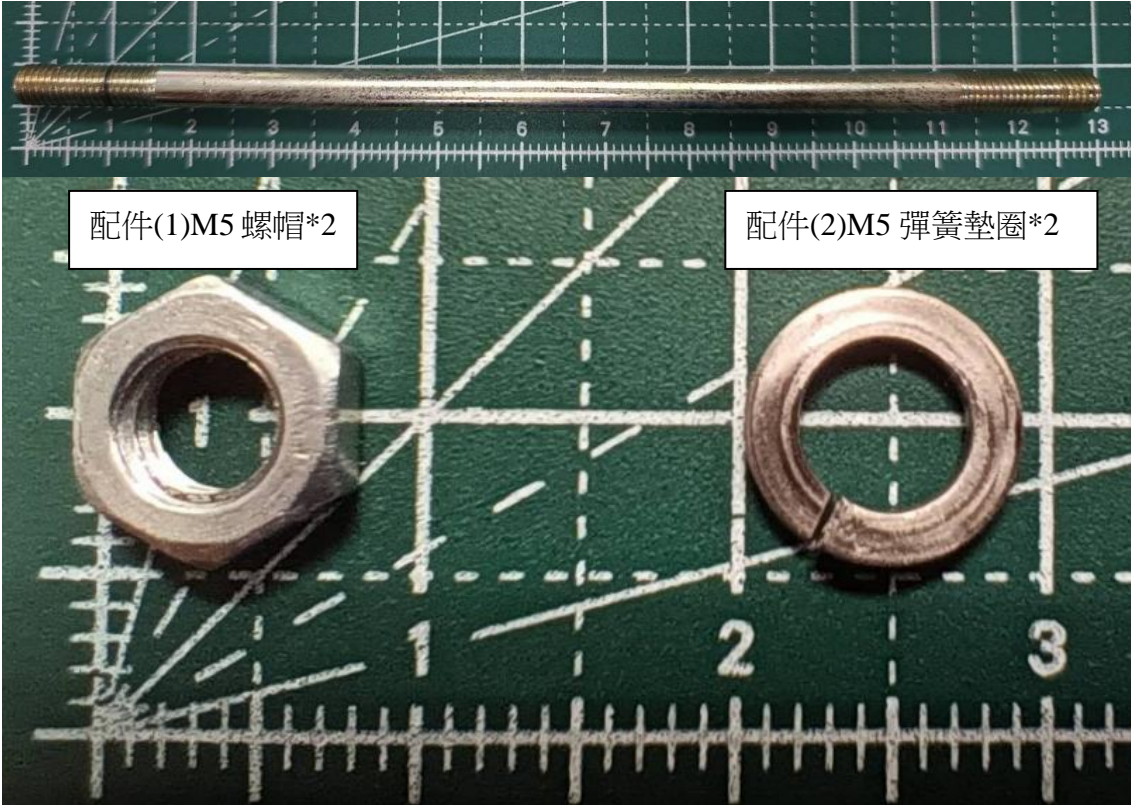
料號	51.DS.1033.L0	原廠編號	
英文品名	IVORY BAT(M5)		
中文品名	M5 牙棒(隔離開關)		
詳細規格	<p>1. 材質：不鏽鋼 304。</p> <p>2. 規格 M5*129mm±1mm，左右螺紋長至少達 15mm。</p> <p>3. 需附配件</p> <p>(1)M5 螺帽(符合 ISO 4032 規範)，材質：不鏽鋼 304，每組數量 2 件。</p> <p>(2)M5 彈簧墊圈(符合 ISO 7090 規範)，材質：不鏽鋼 304，每組數量 2 件。</p>		
			
※圖片僅供參考，以現場樣品為主，並符合實際安裝使用。			

物料規格說明

項次:5

驗收方式	<p>1、外觀檢查：</p> <p>(1) 檢視廠商所交財物外觀及規格是否符合訂購單規定。</p> <p>(2) 允收標準：</p> <p>A、廠商所交財物外觀須無缺陷，規格須符合訂購單規定。</p> <p>B、有瑕疵或異常之情況，則該項所交財物僅就不合格數量退回改正，俟不合格財物重新交貨後再行驗收。</p> <p>2、測試：</p> <p>(1) 測試數量：2 件。</p> <p>(2) 測試方法：將廠商所交財物安裝於 321 型電聯車電氣隔離開關進行安裝比對。</p> <p>(3) 測試地點：機關指定之機廠或地點。</p> <p>(4) 允收標準：</p> <p>A、測試：廠商所交財物可正常安裝於 321 型電聯車電氣隔離開關，無需額外加工或增購零配件。</p> <p>B、有瑕疵或異常之情況：驗收及複驗有瑕疵或異常之情形，則該項所交財物全數退回改正，重新交貨後再行驗收，複驗時抽樣數量為<u>原抽樣數量 2 倍</u>，複驗結果仍有不合格情形時，抽樣數量為<u>前次抽樣數量 2 倍</u>。複驗抽樣上限數量以採購數量為限。</p>			
需求單位	車輛處車輛二廠	申請人	李映謙	聯絡電話 (02)22753520 轉 6283

物料規格說明

項次:6

料 號	53.DS.0017.L0	原廠編號	
英文品名	SOCKET HEAD CAP SCREWS (M5)		
中文品名	S2 支架螺絲(M5)		
詳細規格	<p>1. 材質:不銹鋼(A2-70)。</p> <p>2. 尺寸:M5x12。</p> <p>3. 規格:符合 ISO 4762，圓頭內六角全牙螺絲。</p> <p>4. 包裝方式:100 件/包。</p>		
			
	<p>※圖片僅供參考，以現場樣品為主，並符合實際安裝使用。</p>		
驗收方式	<p>1、外觀檢查：</p> <p>(1) 檢視廠商所交財物外觀及規格是否符合訂購單規定。</p> <p>(2) 允收標準：</p> <p style="padding-left: 20px;">A、廠商所交財物外觀須無缺陷，規格須符合訂購單規定。</p> <p style="padding-left: 20px;">B、有瑕疵或異常之情況，則該項所交財物僅就不合格數量退回改正，俟不合格財物重新交貨後再行驗收。</p> <p>2、測試：</p> <p>(1) 測試數量：2 件。</p> <p>(2) 測試方法：將廠商所交財物安裝於 321 或 341 型電聯車進行安裝比對。</p> <p>(3) 測試地點：機關指定之機廠或地點。</p> <p>(4) 允收標準：</p> <p style="padding-left: 20px;">A、測試：廠商所交財物可正常安裝於 321 或 341 型電聯車進行安裝比對，無需額外加工或增購零配件。</p> <p style="padding-left: 20px;">B、有瑕疵或異常之情況：驗收及複驗有瑕疵或異常之情形，則該項所交財物全數退回改正，重新交貨後再行驗收，複驗時抽樣數量為<u>原抽樣數量 2 倍</u>，複驗結果仍有不合格情形時，抽樣數量為<u>前次抽樣數量 2 倍</u>。複驗抽樣上限數量以採購數量為限。</p>		
需求單位	車輛處車輛二廠	申請人	黃鈺峰
		聯絡電話	(02)22753520 轉 7038

物料規格說明

項次:7

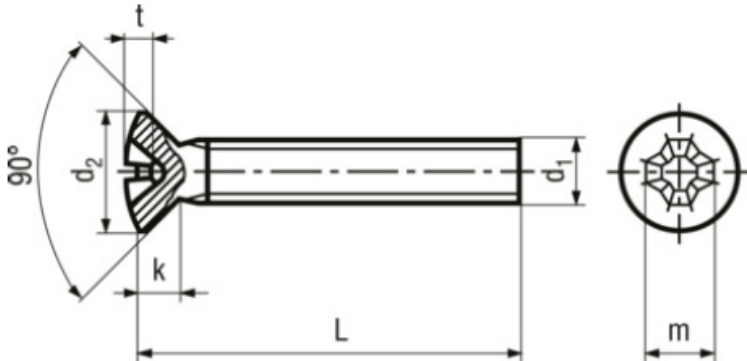
料號	51.PM.1010.LO	原廠編號	
英文品名	OVAL HEAD PHILLIPS SCREW		
中文品名	Oval 頭十字螺絲(Phillips H 型)		
詳細規格	<p>1. 規範、ASME B1.1(ASME B18.6.3)。</p> <p>2. 尺寸:6-32 NC。</p> <p>3. 材質:不鏽鋼(304)。</p> <p>4. 包裝方式:100 件/包。</p>		
			
	※圖片僅供參考，以現場樣品為主，並符合實際安裝使用。		
驗收方式	<p>1、外觀檢查：</p> <p>(1) 檢視廠商所交財物外觀及規格是否符合訂購單規定。</p> <p>(2) 允收標準：</p> <p>A、廠商所交財物外觀須無缺陷，規格須符合訂購單規定。</p> <p>B、有瑕疵或異常之情況，則該項所交財物僅就不合格數量退回改正，俟不合格財物重新交貨後再行驗收。</p> <p>2、測試：</p> <p>(1) 測試數量：2 件。</p> <p>(2) 測試方法：將廠商所交財物安裝於 321 型電聯車主控制器進行安裝比對。</p> <p>(3) 測試地點：機關指定之機廠或地點。</p> <p>(4) 允收標準：</p> <p>A、測試：廠商所交財物可正常安裝於 321 型電聯車主控制器進行安裝比對，無需額外加工或增購零配件。</p> <p>B、有瑕疵或異常之情況：驗收及複驗有瑕疵或異常之情形，則該項所交財物全數退回改正，重新交貨後再行驗收，複驗時抽樣數量為<u>原抽樣數量 2 倍</u>，複驗結果仍有不合格情形時，抽樣數量為<u>前次抽樣數量 2 倍</u>。複驗抽樣上限數量以採購數量為限。</p>		
需求單位	車輛處車輛二廠	申請人	李映謙
		聯絡電話	02-22753520 轉 6283

物料規格說明

項次:8

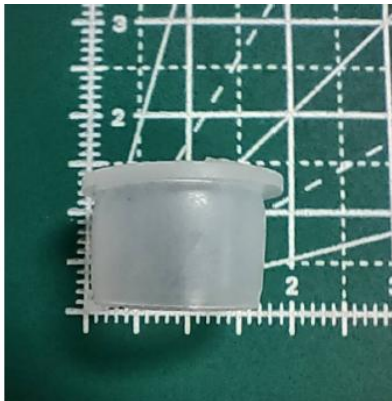
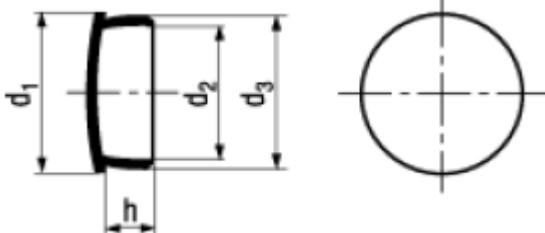
料號	51.PT.1001.LO	原廠編號									
英文品名	M16 SCREW PLUG (TRACTION MOTOR FOR 321 MODEL)										
中文品名	保護蓋(牽引馬達非驅動端軸承匣拆卸孔)										
詳細規格	<p>1. 材質：聚乙烯。</p> <p>2. 外徑：14.3±0.3mm，內徑：12.7±0.3mm，長度：9.5±0.3mm。</p> <p>3. 保護蓋表面直徑：16.5±0.3mm，且需印有 TL-4-143 的字樣。</p> <p>4. 包裝方式：100 件/包。</p>										
	<div style="display: flex; justify-content: space-around; align-items: center;">   </div> <div style="display: flex; justify-content: center; align-items: center; margin-top: 10px;">  <table border="1" style="margin-left: 20px;"> <thead> <tr> <th>d1</th> <th>d2</th> <th>d3</th> <th>h</th> </tr> </thead> <tbody> <tr> <td>16,5</td> <td>12,7</td> <td>14,3</td> <td>9,5</td> </tr> </tbody> </table> </div> <p style="text-align: center; margin-top: 10px;">※圖片僅供參考，以現場樣品為主，並符合實際安裝使用。</p>			d1	d2	d3	h	16,5	12,7	14,3	9,5
d1	d2	d3	h								
16,5	12,7	14,3	9,5								
驗收方式	<p>1、外觀檢查：</p> <p>(1) 檢視廠商所交財物外觀及規格是否符合訂購單規定。</p> <p>(2) 允收標準：</p> <p style="margin-left: 20px;">A、廠商所交財物外觀須無缺陷，規格須符合訂購單規定。</p> <p style="margin-left: 20px;">B、有瑕疵或異常之情況，則該項所交財物僅就不合格數量退回改正，俟不合格財物重新交貨後再行驗收。</p> <p>2、測試：</p> <p>(1) 測試數量：2 件。</p> <p>(2) 測試方法：將廠商所交財物安裝於 321 型電聯車牽引馬達進行安裝比對。</p> <p>(3) 測試地點：機關指定之機廠或地點。</p> <p>(4) 允收標準：</p> <p style="margin-left: 20px;">A、測試：廠商所交財物可正常安裝於 321 型電聯車牽引馬達進行安裝比對，無需額外加工或增購零配件。</p> <p style="margin-left: 20px;">B、有瑕疵或異常之情況：驗收及複驗有瑕疵或異常之情形，則該項所交財物全數退回改正，重新交貨後再行驗收，複驗時抽樣數量為<u>原抽樣數量 2 倍</u>，複驗結果仍有不合格情形時，抽樣數量為<u>前次抽樣數量 2 倍</u>。複驗抽樣上限數量以採購數量為限。</p>										
需求單位	車輛處車輛二廠	申請人	李映謙								
		聯絡電話	02-22753520 轉 6283								

物料規格說明

項次:9

料號	93.01.0626.L0	原廠編號	
英文品名	SCREW SET, M3*8		
中文品名	十字螺絲組(M3*8)		
詳細規格	<p>1、材質：不鏽鋼 SUS304。</p> <p>2、尺寸：M3*8(頭部直徑：5mm，頸下長度：8mm)。</p> <p>3、配件：(已安裝在螺絲上不可分離)</p> <p>(1)M3彈簧墊片*1(外徑：5.5mm，厚度：0.5mm)。</p> <p>(2)M3平墊片*1(外徑：5.5mm，厚度：0.5mm)。</p> <p>4、包裝方式：100件/包。</p>		
驗收方式	<p>1、外觀檢查：</p> <p>(1)檢查廠商所交財物外觀及規格是否符合訂購單規定。</p> <p>(2)允收標準：廠商所交財物外觀須無缺陷，規格須符合訂購單。</p> <p>2、測試：機關依下列規定執行測試。</p> <p>(1)測試數量：50組。</p> <p>(2)測試方法：由機關將廠商所交財物安裝於 381 型電聯車電流互感器上。</p> <p>(3)測試地點：機關指定機廠。</p> <p>(4)允收標準：</p> <p>A、測試：廠商所交財物應能正常安裝於 381 型電聯車電流互感器上（無須額外加工或增購其他零配件）。</p> <p>B、驗收或複驗有瑕疵或異常之不合格數量達1件以上，則該項所交財物全數退回改正，重新交貨後再行驗收，複驗時抽樣數量為原抽樣數量2倍，複驗結果仍有不合格情形時，抽樣數量為前次抽樣數量2倍。複驗抽樣上限數量以採購數量為限。</p>		
需求單位	車輛處車輛一廠 信義場	需求單位	梁淑晴 聯絡電話 02-28930105 轉 3510



物料規格說明

項次:10

料號	93.01.0627.L0	原廠編號	
英文品名	SCREW SET, M4*16		
中文品名	十字螺絲組(M4*16)		
詳細規格	<p>1、材質：不鏽鋼 SUS304。</p> <p>2、尺寸：M4*16(頭部直徑：6.5mm，頸下長度：16mm)。</p> <p>3、配件：</p> <p>(1)M4彈簧墊片*1(外徑：6.5mm，厚度：0.5mm)。</p> <p>(2)M4平墊片*1(外徑：7.5mm，厚度：0.5mm)。</p> <p>4、包裝方式：100件/包。</p>		
			
	圖示僅供參考		
驗收方式	<p>1、外觀檢查：</p> <p>(1)檢查廠商所交財物外觀及規格是否符合訂購單規定。</p> <p>(2)允收標準：廠商所交財物外觀須無缺陷，規格須符合訂購單。</p> <p>2、測試：機關依下列規定執行測試。</p> <p>(1)測試數量：32組。</p> <p>(2)測試方法：由機關將廠商所交財物安裝於381型電聯車電流互感器上。</p> <p>(3)測試地點：機關指定機廠。</p> <p>(4)允收標準：</p> <p>A、測試：廠商所交財物應能正常安裝於381型電聯車電流互感器上（無須額外加工或增購其他零配件）。</p> <p>B、驗收或複驗有瑕疵或異常之不合格數量達1件以上，則該項所交財物全數退回改正，重新交貨後再行驗收，複驗時抽樣數量為原抽樣數量2倍，複驗結果仍有不合格情形時，抽樣數量為前次抽樣數量2倍。複驗抽樣上限數量以採購數量為限。</p>		
需求單位	車輛處車輛一廠 信義場	需求單位	梁淑晴 聯絡電話 02-28930105 轉 3510