

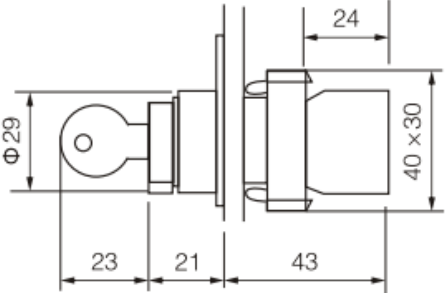

# 物料規格說明

項次:1

料 號	34. AE. 0597. CN	原廠編號	
英文品名	START KEY SWITCH		
中文品名	啟動鑰匙開關		
詳細規格	<p>1. 廠牌：ONELITTER 2. 型號：BG73 3. 鑰匙頭部型式：3 位選擇，左右<math>\pm 45^\circ</math> 彈簧復歸至中央， 附 2 隻鑰匙 no. 455。 4. 接點開關：2NO</p>  <p>單位:mm</p>		

# 物料規格說明

項次:1

驗收方式	<p>1、外觀檢查：</p> <p>(1) 比對廠商所交財物外觀、廠牌、型號、規格是否符合訂購單規定。</p> <p>(2) 允收標準：廠商所交財物外觀須無缺陷，廠牌、型號、規格須符合訂購單規定</p> <p>2、測試：機關依下列規定執行測試。</p> <p>(1) 測試數量：32 組。</p> <p>(2) 測試方法：將廠商所交財物將廠商所交財物安裝於 CNIM 電扶梯設備，於機關營運時間連續運行達 3 日</p> <p>(3) 測試地點：機關指定地點。</p> <p>(4) 允收標準：</p> <p>A、測試：廠商所交財物應能正常使用（無須額外加工或增購其他零配件），且且測試期間不可有因該項財物產生之故障發生始為合格。</p> <p>B、有瑕疵或異常之情況：</p> <p>驗收及複驗有瑕疵或異常之不合格數量達 <u>2 件</u> 以上，則該項所交財物全數退回改正，重新交貨後再行驗收，複驗時抽樣數量為<u>原抽樣數量 2 倍</u>，複驗結果仍有不合格情形時，抽樣數量為<u>前次抽樣數量 2 倍</u>。複驗抽樣上限數量以採購數量為限。</p>				
需求單位	電機處電梯廠電梯三場本部	申請人	吳紹宇	聯絡電話	02-2550-5600#3117